

REQUAL



CATALOGUS WERKPLAATS- UITRUSTING

V2 - 01/2024



VERLICHTING 03

LOOPLAMP LARGE
LOOPLAMP MEDIUM
LOOPLAMP SMALL
MOTORKAPLAMP
PROJECTOR
HOOFDLAMP MET BEWEGINGSENSOR



HEF- EN HIJSMATERIAAL 06

GARAGEKRIK EXTRA LAAG 2,5T DUBBELE ZUIGER
GARAGEKRIK 3T DUBBELE ZUIGER
TRANSMISSIEKRIK 500 KG
OPVOUWBARE WERKPLAATSKRAAN 1T LAAG PROFIEL



OLIEWISSEL 08

AFVALOLIEWAGEN 80 L
AFVALOLIEWAGEN MET AFZUIGING 80 L
MOBIELE OLIEAFGIFTE UNIT 210 L VATEN
MOBIELE OLIEAFGIFTE UNIT 60 L VATEN
PNEUMATISCHE OLIEPOMP 3:1
DOSEERPISTOOL MET DIGITALE TELLER



WERKPLAATSPERS 11

WERKPLAATSPERS 30T



WIELSERVICE 12

BANDENWISSELAAR + HULPARM (OPTIONEEL)
WIELBALANCER



HEFBRUGGEN 14

2-KOLOMSHEFBRUG 3,7T
SCHAARHEFBRUG 3T
MOBIELE SCHAARHEFBRUG 3T
4-KOLOMSHEFBRUG 4,5T
4-KOLOMSHEFBRUG 3,5T / 5T

LOOPLAMP LARGE

REQ4001

- HOOFD- / SECUNDAIRE VERLICHTING: LED COB 5W / LED SMD 1W
- MAXIMALE INTENSITEIT: 420 lumen
- 3 LICHTSTANDEN: max / medium / toorts
- BRANDTIJD: 3u / 10u / 25u
- LI-ION BATTERIJ: 3,7V - 4 400 mAh
- OPLAADBAAR VIA: USB-kabel (meegeleverd)
- LAADTIJD: 4u
- SCHOKBESTENDIG (1,50m)
- SPATBESTENDIG IPX-4
- NETTOGEWICHT: 300g



Crochet



Magneet



180° Draaivoet



1W LED

+ PUNTEN

- > Hoofd- en secundaire verlichting: 5W COB LED / 1W SMD LED
- > Maximale intensiteit: 420 lumen
- > Brandtijd: 3u / 10u / 25u



LOOPLAMP MEDIUM

REQ4002

- HOOFD- / SECUNDAIRE VERLICHTING: LED COB 3W / LED SMD 1W
- MAXIMALE INTENSITEIT: 240 lumen
- 3 LICHTSTANDEN: max / medium / toorts
- BRANDTIJD: 3u / 10u / 13u
- LI-ION BATTERIJ: 3,7V - 2 200 mAh
- OPLAADBAAR VIA USB-kabel (meegeleverd)
- LAADTIJD: 3,5u
- SCHOKBESTENDIG (1,50m)
- SPATBESTENDIG IPX-4
- NETTOGEWICHT: 197g



Haak



Magneet



180° Draaivoet



1W LED

+ PUNTEN

- > Hoofd- en secundaire verlichting: 3W COB LED / 1W SMD LED
- > Maximale intensiteit: 240 lumen
- > Brandtijd: 3u / 10u / 13u



LOOPLAMP SMALL

REQ4003

- HOOFD- / SECUNDAIRE VERLICHTING: LED COB 2W / LED SMD 1W
- MAXIMALE INTENSITEIT: 110 lumen
- 3 LICHTSTANDEN: max / medium / toorts
- BRANDTIJD: 2,5u / 8u / 4,5u
- LI-ION BATTERIJ: 3,7V - 2200 mAh
- OPLAADBAAR VIA USB-kabel (meegeleverd)
- LAADTIJD: 2u
- SCHOKBESTENDIG (1,50m)
- SPATBESTENDIG IPX-4
- NETTOGEWICHT: 108g



+ PUNTEN

- > Hoofd- en secundaire verlichting: 2W COB LED / 1W SMD LED
- > Maximale intensiteit: 110 lumen
- > Brandtijd: 2,5u / 8u / 4,5u

MOTORKAPLAMP

REQ4008

- 2 INTENSITEITEN: 500 / 1000 lumen
- 2 VERLICHTINGSMODI: max / medium
- BRANDTIJD: 3u / 6u
- BATTERIJ: 3,7V 4400 mAh
- LAADTIJD: 4u
- IP: IP 65
- IK: IK 07
- NETTOGEWICHT: 800g
- UITSCHUIFBARE HAAK: 153 mm tot 1820 mm



+ PUNTEN

- > 360° draaibare haak
- > Uitschuifbare haak
- > Hoge brandtijd 3u / 6u
- > Micro-USB-kabel meegeleverd
- > Inclusief 3M schuimbescherming voor carrosserie

PROJECTOR

REQ4006

- VERLICHTING: 10W COB
- BATTERIJ: 2 x 18650 Li-ionbatterij 3,7V 4400 mAh
- INSTELLING: 100% - 80% - 60% - 40% - 20%
- MAXIMALE INTENSITEIT: 1100 Lumen
- STRAALAFSTAND: 42 m
- BRANDTIJD: 3u (100% modus)
- LAADTIJD: 6u
- VOEDING: 5V 2A
- NETTOGEWICHT: 702g



+ PUNTEN

- > Maximale intensiteit: 1100 lumen
- > Brandtijd: 3u (100% modus)
- > Straalafstand: 42 m

HOOFDLAMP MET BEWEGINGSENSOR

REQ4004

- MAXIMALE INTENSITEIT: 150 lumen
- 2 LICHTSTANDEN: sterk / zwak
- BEWEGINGSENSOR
- BRANDTIJD: 4u / 12u
- LI-ION BATTERIJ: 3,7V - 2200 mAh
- OPLAADBAAR VIA USB-kabel (meegeleverd)
- LAADTIJD: 5u
- SCHOKBESTENDIG (1,50m)
- SPATBESTENDIG IPX-4



+ PUNTEN

- > Maximale intensiteit: 150 lumen
- > Bewegingsensor
- > Brandtijd: 4u / 12u

GARAGEKRIK EXTRA LAAG 2.5T DUBBELE ZUIGER

REQ3100

- CAPACITEIT: 2,5 ton
- HEFHOOGTE (MIN / MAX): 75 / 505 mm
- AFMETINGEN: 738 x 353 x 156 mm
- GEWICHT: 35,2 kg
- VEILIGHEIDSAFDAALVENTIEL

MEEGELEVERDE ACCESSOIRES



Standaard gemonteerde stalen wielen / nylon wielen meegeleverd



+ PUNTEN

- > Extra plat, minimale hoogte van slechts 75 mm
- > Snelheffer
- > Dubbel zuigersysteem
- > Extra rubberen pad en stalen wielen inbegrepen

GARAGEKRIK 3T DUBBELE ZUIGER

REQ3101

- CAPACITEIT: 3 ton
- HEFHOOGTE (MIN / MAX): 133 / 465 mm
- AFMETINGEN: 682 x 344 x 155 mm
- GEWICHT: 30,7 kg
- VEILIGHEIDSAFDAALVENTIEL

MEEGELEVERDE ACCESSOIRES



Standaard gemonteerde stalen wielen / nylon wielen meegeleverd



+ PUNTEN

- > Snelheffer
- > Schuimbescherming op het handvat
- > Dubbel zuigersysteem
- > Extra rubberen pad en stalen wielen inbegrepen

TRANSMISSIEKRIK 500 KG

REQ3110

- CAPACITEIT: 500 kg
- HEFHOOGTE (MIN/MAX): 1189 / 2000 mm
- GEWICHT: 32 Kg

OPTIE

- 2011JAB1B - GYROSCOPISCHE KOP VOOR PUTKRIK



Gyroscopische kop

+ PUNTEN

- > Stevige stalen wielen
- > Lichte en robuuste structuur



OPVUWBARE WERKPLAATSKRAAN 1T LAAG PROFIEL

REQ3130

- CAPACITEIT: 1000 kg
- HEFHOOGTE (MIN/MAX): 560 / 2050 mm
- LAAG PROFIEL: 90 mm
- AFMETINGEN (H x B x L): 44 x 42 x 160 mm
- GEWICHT: 86 kg
- VEILIGHEIDSDALING



+ PUNTEN

- > Laag profiel, minimale hoogte van slechts 90 mm
- > Opvouwbaar voor minimale hinder wanneer niet in gebruik
- > Dubbel zuigersysteem

AFVALOLIEWAGEN 80 L

REQ2100

- TANKINHOUD: 80 L
- CAPACITEIT KOM: 16 L
- LUCHTINLAATDRUK: 6 - 8 bar
- AANSLUITING LUCHTINLAAT: 1/4"
- LUCHTDRUK BIJ AFVOER: 0,7 - 1 bar
- OLIE TEMPERAATUUR VOOR GEBRUIK: 40 - 60°C
- MIN / MAX HOOGTE: 1025 / 1680 mm

OPTIE

- SA0079 - SCHAALVERGROTER
TOTALE DIAMETER : 550mm



+ PUNTEN

- > Zeer brede opvangbak voor meer gebruiksgemak
- > Kwaliteitswielen en handvat voor makkelijke verplaatsing
- > Geïntegreerde niveaumeter
- > Telescopische stang om de opvangbak zo dicht mogelijk bij het voertuig te brengen

AFVALOLIEWAGEN MET AFZUIGING 80 L

REQ2101

- TANKINHOUD: 80 L
- CAPACITEIT KOM: 16 L
- CAPACITEIT VOORKAMER: 9 L
- LUCHTINLAATDRUK: 8 - 10 bar
- AANSLUITING LUCHTINLAAT: 1/4"
- LUCHTDRUK BIJ AFVOER: 0,7 - 1 bar
- OLIE TEMPERAATUUR VOOR GEBRUIK: 40 - 60°C
- MIN/MAX HOOGTE: 1100 / 1680 mm

MEEGELEVERDE ACCESSOIRES

- Set van 6 zuigsondes:
2 in koper, Lg 700 mm, Ø 5 en 6 mm
3 in PVC, Lg 700 mm, Ø 5, 6 en 8 mm
1 in PVC, Lg 1000 mm, Ø 7 mm

OPTIE

- SA0079 - SCHAALVERGROTER
TOTALE DIAMETER : 550MM



+ PUNTEN

- > Zeer brede en verstelbare opvangbak voor meer gebruiksgemak
- > Voorkamer van hoogwaardig kunststof voor een langere levensduur
- > Kwaliteitswielen en handvat voor gemakkelijke verplaatsing
- > Geïntegreerde niveaumeter

MOBIELE OLIEAFGIFTE UNIT 210 L VATEN

REQ2003

- 3:1 OLIEPOMP
 - > MAXIMAAL DEBIET: 27 L/min
 - > DEBIET MET 4 M SLANG: 18 L/min
 - > WERKDRUK: 3 - 8 bar
 - > STAAFDIAMETER: 34 mm
 - > LUCHTINLAAT / -UITLAAT: snelkoppeling / 1/2" BSP
 - > GEWICHT: 12 kg
- DOSEERPISTOOL MET DIGITALE TELLER
 - > WERKDRUK: 3 - 70 bar
 - > BEDRIJFSSTROOM: 1 - 30 L / min
 - > DRUPPELVRIJE UITLOOP
 - > 3V BATTERIJ (MEEGELEVERD)
- HYDRAULISCHE SLANG 4 m
- POMP STAAFLENGTE: 940 mm
- TROLLEY VOOR VAT VAN 200 - 220 L

+ PUNTEN

- > Complete set, klaar voor gebruik
- > Vulpistool met hoogwaardige digitale teller
- > Stevige en handige trolley
- > 3:1 hoog debietpomp om uw productiviteit te verhogen

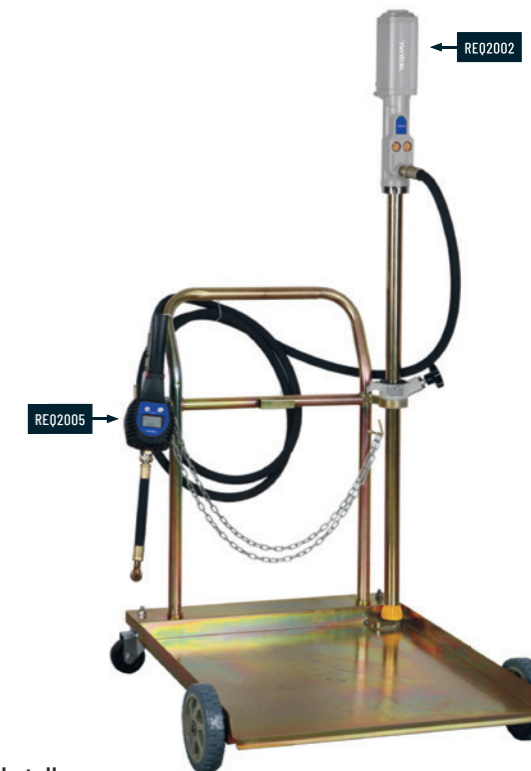

MOBIELE OLIEAFGIFTE UNIT 60 L VATEN

REQ2004

- 3:1 OLIEPOMP
 - > MAXIMAAL DEBIET: 27 L/min
 - > DEBIET MET 4 M SLANG: 18 L/min
 - > WERKDRUK: 3 - 8 bar
 - > STAAFDIAMETER: 34 mm
 - > LUCHTINLAAT / -UITLAAT: snelkoppeling / 1/2" BSP
 - > GEWICHT: 12 kg
- DOSEERPISTOOL MET DIGITALE TELLER
 - > WERKDRUK: 3 - 70 bar
 - > BEDRIJFSSTROOM: 1 - 30 L / min
 - > DRUPPELVRIJE UITLOOP
 - > 3V BATTERIJ (MEEGELEVERD)
- HYDRAULISCHE SLANG 4 m
- POMP STAAFLENGTE: 740 mm
- TROLLEY VOOR VAT VAN 20 - 60 L

+ PUNTEN

- > Complete set, klaar voor gebruik
- > Vulpistool met hoogwaardige digitale teller
- > Stevige en handige trolley
- > 3:1 hoog debietpomp om uw productiviteit te verhogen



PNEUMATISCHE OLIEPOMP 3:1

REQ2002

- 3:1 VACUÛMVERHOUDING
- MAXIMAAL DEBIET: 27 L / min
- DEBIET MET 4 M SLANG: 18 L / min
- BEDRIJFSDRUK: 3 - 8 bar
- STAAFLENGTE: 940 mm
- STAAFDIAMETER: 34 mm
- LUCHTINLAAT / -UITLAAT: snelkoppeling / 1/2" BSP
- MAXIMALE OLIEVISCOSITEIT: SAE250
- OLIE TEMPERATUUR: -10 tot +50°C
- GEWICHT: 12 kg

Het is van essentieel belang om vóór de pomp een smeerpatroon met filterregelaar te installeren om deze te voorzien van droge en gesmeerde lucht. Dit zorgt voor een optimale werking.

Maak een verdeelenheid in vaste opstelling met de 4 meter lange hydraulische slang REQ2008 (+ pomp en pistool)



+ PUNTEN

- > Precisiebewerking voor een optimale en duurzame werking
- > Precisie gefreesd voor een soepele werking

DOSEERPISTOOL MET DIGITALE TELLER

REQ2005

- TUSSEN- EN TOTAALTELLER
- 5-CIJFERIG LCD-SCHERM
- WEERGAVE VAN DE AFGEGEVEN HOEVEELHEID TOT 1/100 VAN EEN LITER
- INDICATOR BATTERIJNIVEAU
- 4 MOGELIJKE VERDEELUNITS: L, GAL, PT, QT
- BEDRIJFSDRUK: 3 - 70 bar
- BEDRIJFSSTROOM: 1 - 30 L / min
- BEDRIJFSTEMPERATUUR: -10 tot +50°C
- PRECISIE: +/- 0,5%
- 1/2 " BSP INLAATAANSLUITING
- 3V BATTERIJ (MEEGELEVERD)



+ PUNTEN

- > Ultra eenvoudige bediening
- > Zeer nauwkeurige meter voor een optimaal serviceniveau
- > Gepatenteerde anti-lektuit
- > Schokbestendige behuizing voor maximale duurzaamheid

WERKPLAATSPERS 30T

REQ3120

- CAPACITEIT: 30 ton
- MAXIMAAL WERKHOOGTE: 1126 mm
- CILINDERZIJDJE BEWEGINGSBEREIK: 150 mm
- TOTALE HOOGTE: 1838 mm
- TOTALE BREEDTE: 780 mm
- INTERNE BREEDTE: 540 mm
- GEWICHT: 170 kg
- PEDAAL VOOR PNEUMATISCH NADEREN

MEEGELEVERDE ACCESSOIRES

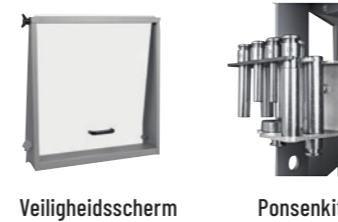

Veiligheidsscherm

Ponsenkit

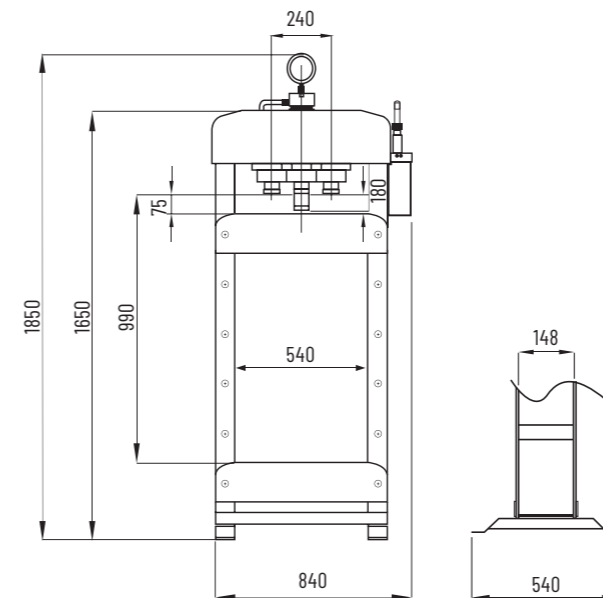

+ PUNTEN

- > Pedaal voor pneumatisch naderen en snelle installatie
- > Gelaste structuur voor een ongeëvenaarde robuustheid
- > Veiligheidsscherm inbegrepen
- > Ponskit meegeleverd

BANDENWISSELAAR + HULP ARM (OPTIONEEL)

REQ1003NL

- DRIEFASIG 400V
- WIELDIAMETER BINNENAANSLUITING: 13" - 23"
- WIELDIAMETER BUITENAANSLUITING: 11" - 20"
- LUCHTDRIUK: 8-10 bar
- PNEUMATISCH KANTELBARE KOLOM
- AUTOMATISCHE KANTELKOLOM
- KRACHT BANDHIELDRIUKKER: 2.600 kg
- GEWICHT: 250 kg

MEEGELEVERDE ACCESSOIRES

Houder voor montagepasta
 Bescherming voor opspanklauwen (set van 4)
 Standaard stalen demontagekop 28 mm
 Bescherming demontagekop voor aluminium velgen

OPTIE

- CT-S-0600100 - ROL (AFDRUKKER)

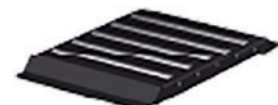

Rol

- REQ1004NL - HULP ARM

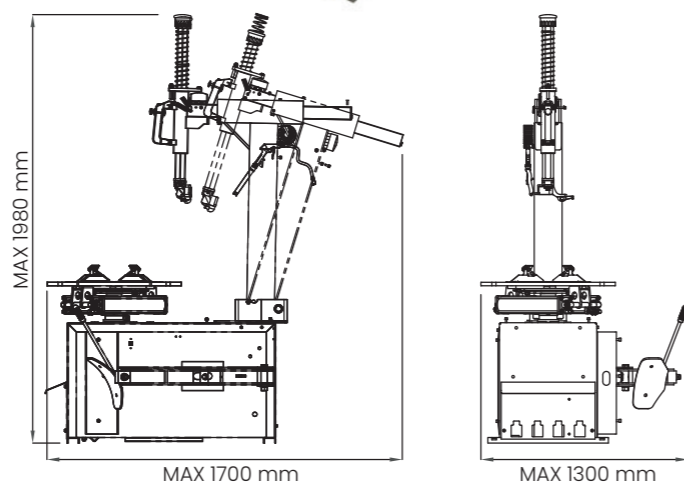

- > Breed assortiment banden: laag profiel, runflat, motorbanden
- > Optionele montage hulp arm
- > Inclusief levering met lossen en montage

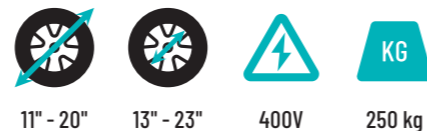

WIELBALANCER

REQ1155NL

- BALANCEERTIJD: 10 seconden
- ASDIAMETER: 40 mm
- MAX WIELDIAMETER: 1000 mm
- VELGDIAMETER: 10" - 24"
- VELGBREEDTE: 1,5" - 20"
- MAX GEWICHT WIEL: 70 kg
- ROTATIESNELHEID: 200 rpm
- NAUWKEURIGHEID: +/- 1 g
- VERMOGEN: 0,25 kw
- VOEDING: monofasig 230V

MEEGELEVERDE ACCESSOIRES

Set conussen 42-65 / 54-78 / 74-108 / 89-140 mm
 Beschermkom
 Asbeschermkap
 Velg breedte meter
 Snelspanhandgreep
 Wielgewichttang
 Loodjes 50 g voor kalibratie

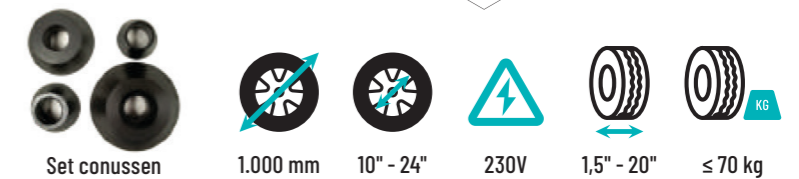
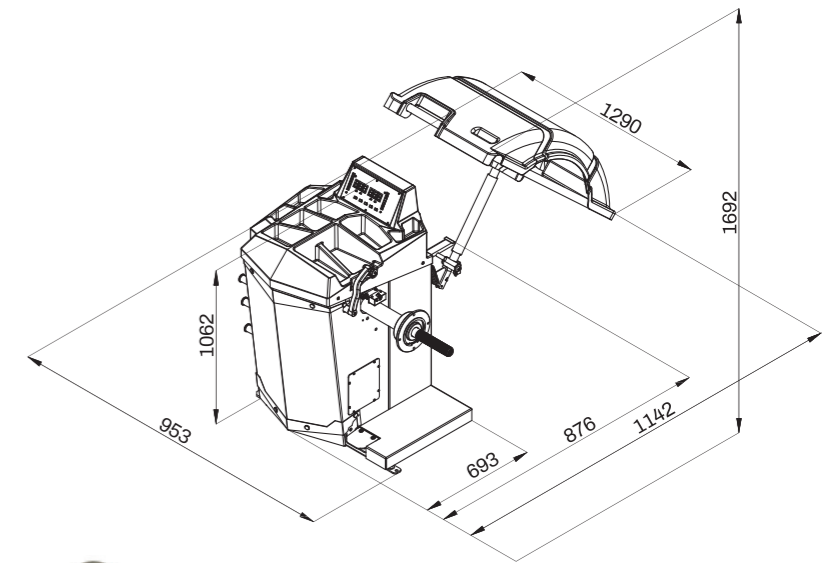

- > Programma's voor aluminium velgen en motorwielen
- > Zelfkalibrerend
- > Statisch- en dynamisch balanceren
- > Automatische meter voor het meten van offset en diameter
- > Groot lcd-scherm voor optimaal gebruiksgemak
- > Inclusief levering met lossen en montage

2-KOLOMSHEFBRUG 3.7T

REQ1017NL

- CAPACITEIT: 3.700 kg
- DRIEFASIG 400V (3 x 230V mogelijk)
- DRAAGSTRUCTUUR ZONDER VLOERVERBINDING
- 2 HYDRAULISCHE CILINDERS + KETTING
- SYNCHRONISATIE DOOR STAALKABEL
- MAGNEETVENTIEL VOOR DALEN
- ELEKTROMAGNETISCHE VEILIGHEIDSVERGRENDELING
- ELEKTRONISCHE MICROSCHAKELAARS VOOR EINDSCHAKELAAR EN HOOGTE
- LANGE ARMEN, 3-TRAPS TELESCOPISCH
- VERLENGSTUKKEN 70 MM INBEGREPEN

MEEGELEVERDE ACCESSOIRES



OPTIE

- SP3.7T1T - SPITSE STEUN
- SP3.7T1U - U-VORMIGE STEUN
- SP3.7T1V - V-VORMIGE STEUN
- SP3.7T1U - BREDE U-VORMIGE STEUN

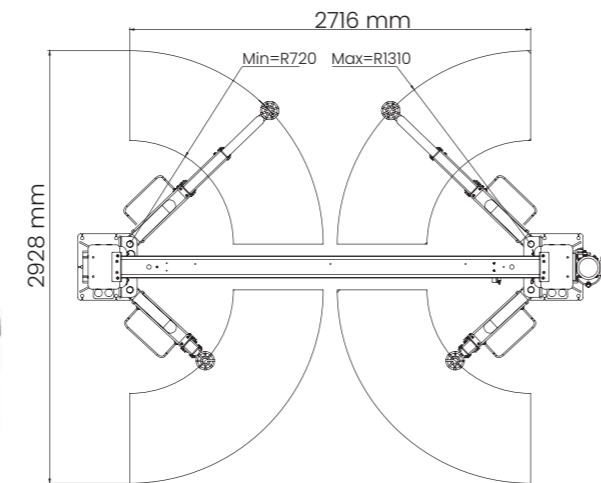
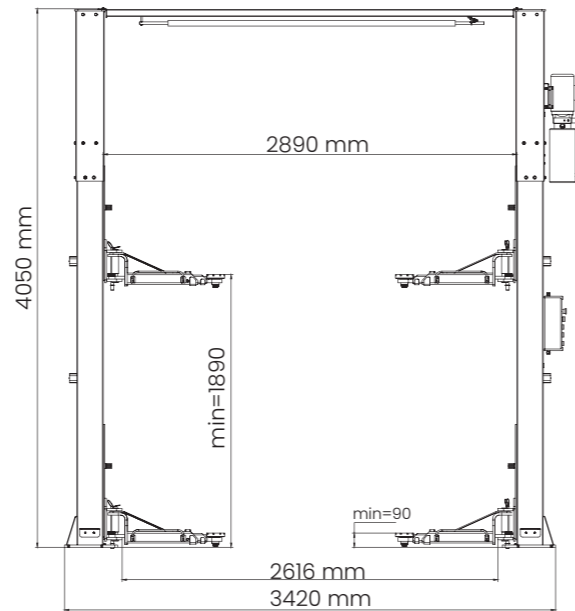

- > Zonder bodemplaat: volledig vrije werkruimte, ideaal voor carrosseriebouwers, verwijdering van EV/HV-accu's
- > Polyvalent: voor voertuigen met verbrandingsmotor / hybride- en elektrische voertuigen
- > Lange armen, 3-traps telescopisch
- > Inclusief 70 mm verlengstukken
- > Betondikte: 18 cm B25
- > Levering met lossen van het materiaal, de installatie en de eerste keuring

+ PUNTEN

SCHAARHEFBRUG 3T

REQ1010NL

- DRIEFASIG 400V (3 x 230V mogelijk)
- CAPACITEIT: 3.000 kg
- MINIMALE HOOGTE: 110 mm
- MAXIMALE HOOGTE: 1900 mm
- LUCHTDRUK: 6-8 bar
- 4 HYDRAULISCHE CILINDERS
- MECHANISCHE VEILIGHEID

MEEGELEVERDE ACCESSOIRES



OPTIE

• RUBBEREN BLOK

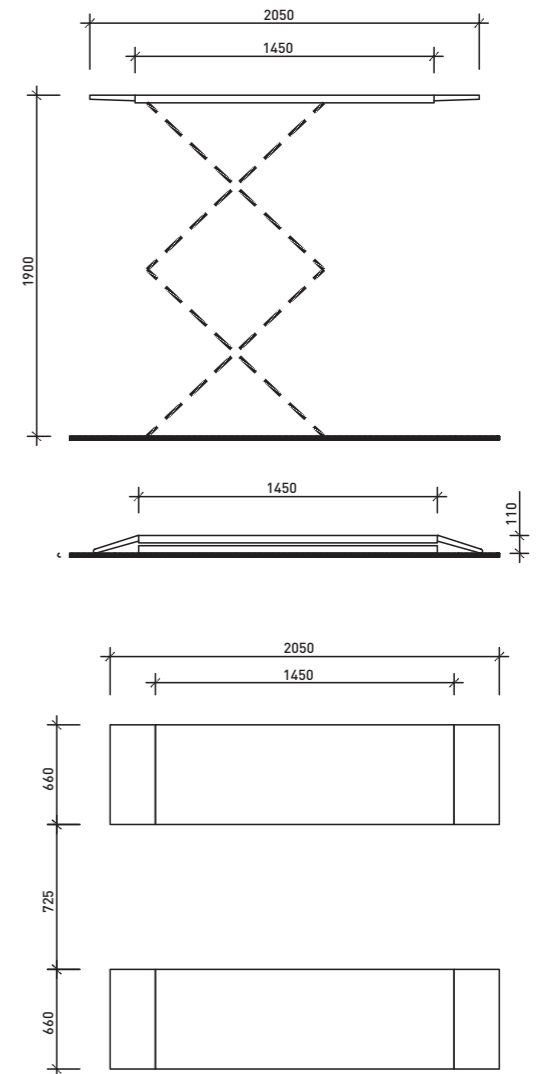
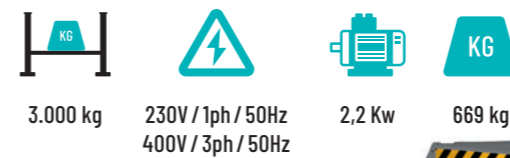

- > Rubberen opnameblokken voor diverse voertuigen
- > Pneumatische veiligheidsvergrendeling
- > Horizontale blokkering van de oprijplaten om platformen te verlengen
- > Levering met lossen van het materiaal, de installatie en de eerste keuring

+ PUNTEN

MOBIELE SCHAARHEFBRUG 3T

REQ1016NL

- MONOFASIG 230V
- CAPACITEIT: 3.000 kg
- MINIMALE HOOGTE: 110 mm
- MAXIMALE HOOGTE: 1000 mm
- HEFTIJD: 30 seconden
- AFMETINGEN: 1400/1940 mm
- TOTALE BREEDTE 1760 mm
- AFSTAND TUSSEN PLATFORMS 700 mm

MEEGELEVERDE ACCESSOIRES



OPTIE

• RUBBEREN

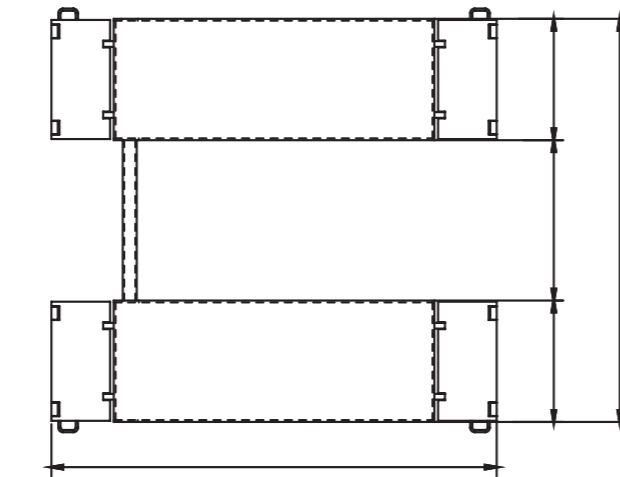
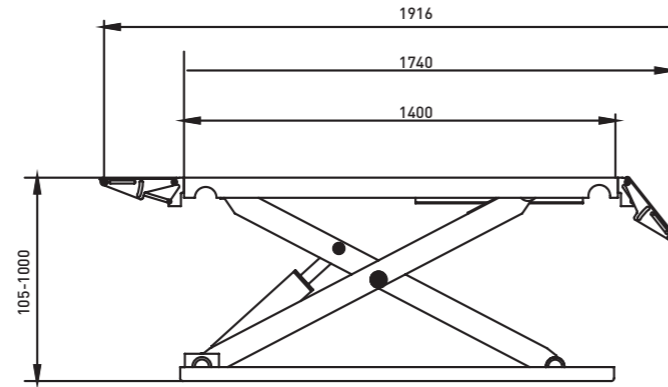

3.000 kg
 230V / 1ph / 50Hz
 2,2 Kw
 605 kg



- > Rubberen opnameblokken voor diverse voertuigen
- > Geleverd met mobiele kit
- > Veiligheidsvergrendeling met tandheugel
- > Elektrische ontgrendeling
- > Levering met lossen van het materiaal, de installatie en de eerste keuring

+ PUNTEN

4-KOLOMSHEFBRUG 5,5T

REQ1107NL

GESCHIKT VOOR WIELUITLIJNING

- CAPACITEIT: 5.500 kg
- ELEKTROHYDRAULISCH SYSTEEM
- 1 HYDRAULISCHE VIJZEL + STAALKABELS
- HEFTIJD: 50 seconden
- DAALTIJD: 60 seconden
- HYDRAULISCHE BEVEILIGING TEGEN OVERBELASTING EN LEIDINGBREUK
- 'DODE MAN'-VEILIGHEID
- ANTISCHOMMELPLAAT
- VOEDING: 400 V/3 Ph/50 Hz/2,2 kw
- UITGERUST VOOR WIELUITLIJNING (EXCL. DRAAIPLATEN)

OPTIE

- REQ1108NL - AUTOMATISCH BRUGKRIK CAPACITEIT 3 T
- DRB0080 - RUBBEREN BLOK
- X001678 - DRAAIPLATEN VOOR UITLIJNING 400 x 400 x 50 mm

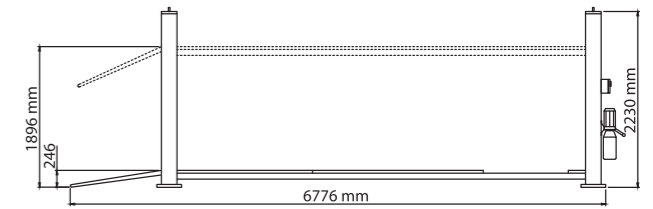
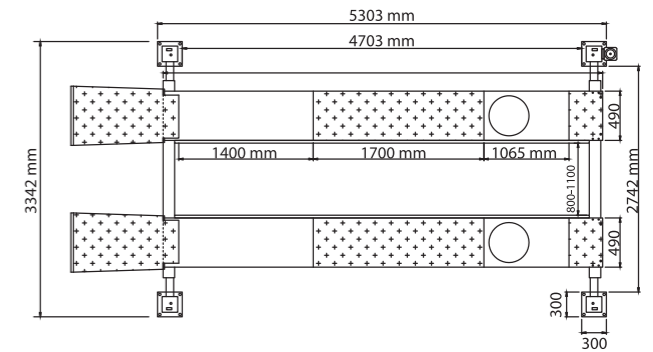

5.500 kg
 400V/3ph 50Hz
 2,2 Kw
 1.400 kg

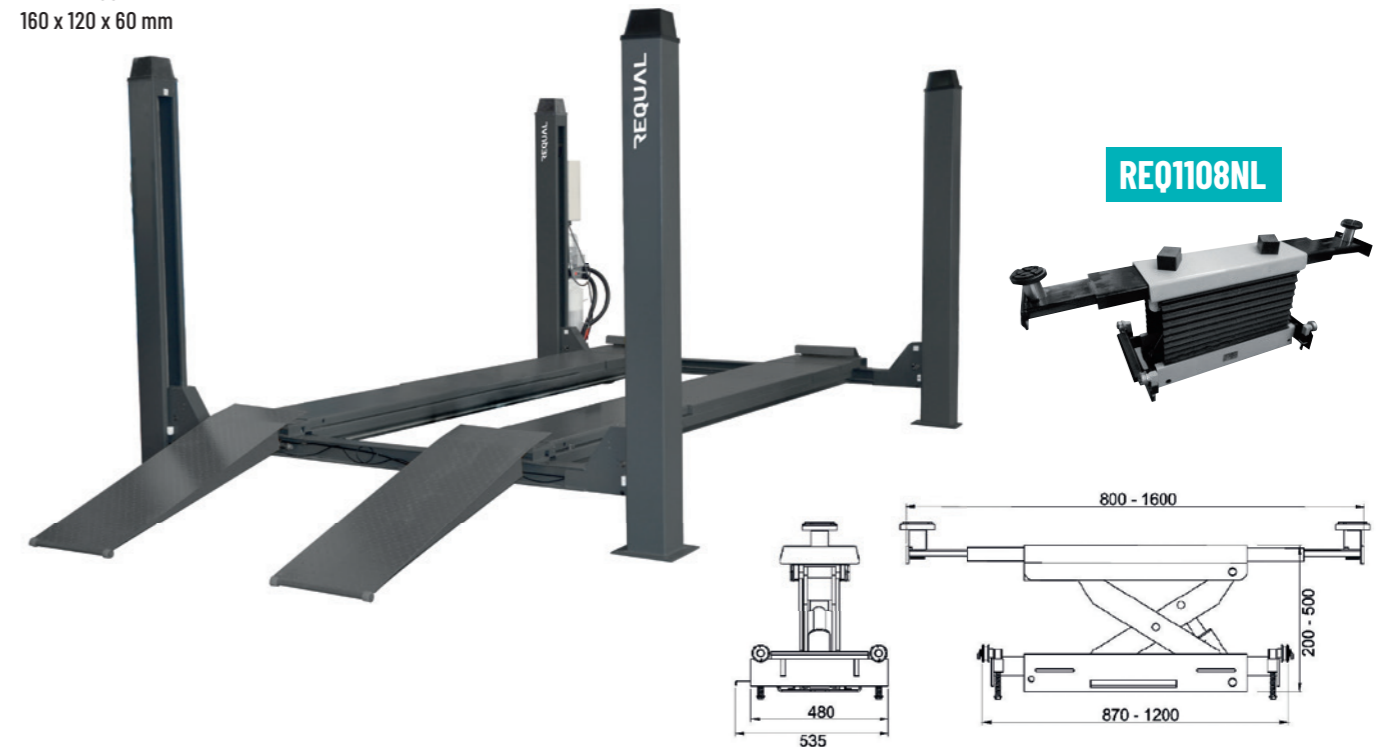

+ PUNTEN

- > Draaitafels met uitsparing vooraan
- > Verschuifbare platen achteraan
- > Levering met lossen van het materiaal, de installatie en de eerste keuring

4-KOLOMSHEFBRUG 5T / 3,5T

REQ1019NL

GESCHIKT VOOR WIELUITLIJNING

- ELEKTROHYDRAULISCH
- CAPACITEIT: 5.000 kg
- HEFTIJD: 65 seconden
- DAALTIJD: 18/40 seconden
- VRIJWIELHEFBRUG 3.500 kg
- ELEKTROMAGNETISCHE DAALKLEP
- ELEKTROPNEUMATISCH VERGREDELINGSSYSTEEM
- MICROVEILIGHEIDSCONTACT VOOR KABELS
- EINDELOOPSCHAKELAARS
- VOEDING: 400 V/3 Ph/50 Hz/2,2 kw
- UITGERUST VOOR WIELUITLIJNING (EXCL. DRAAIPLATEN)

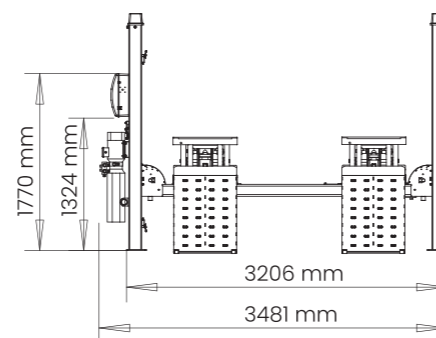
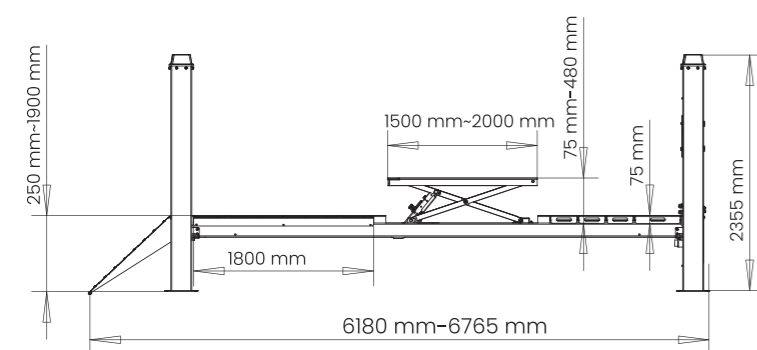
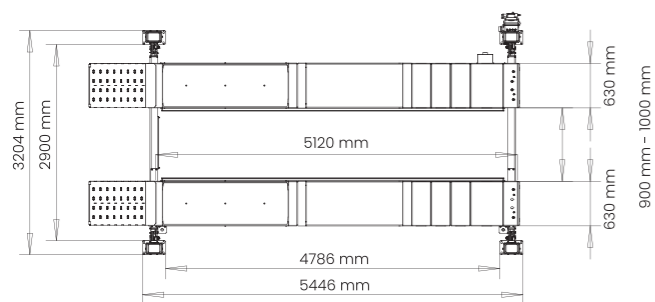
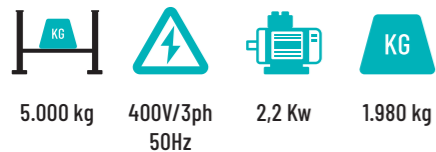

+ PUNTEN

- > Draaitafels met uitsparing vooraan
- > Verschuifbare platen achteraan met pneumatische ontgrendeling
- > Vrijwielhefbrug : 3,5 T, lengte 1,50 m + verlengstuk achteraan van 0,50 m
- > Levering met lossen van het materiaal, de installatie en de eerste keuring



BETROUWBAAR

Alle producten werden speciaal geselecteerd om de beste prestaties te bieden.



BETAALBAAR

Een voordelig alternatief dat ongeveer 30% goedkoper is dan het A-merk.



DUURZAAM

Een ruim assortiment producten die een actieve rol spelen in de overgang naar duurzame mobiliteit.



REQUAL

N.V. DOYEN AUTO

Parc Industriel de Seneffe - Zone C
Rue Charles Richet 23 Zone C
7180 Seneffe - Hainaut, Belgique